

Dřevěná postel VALI

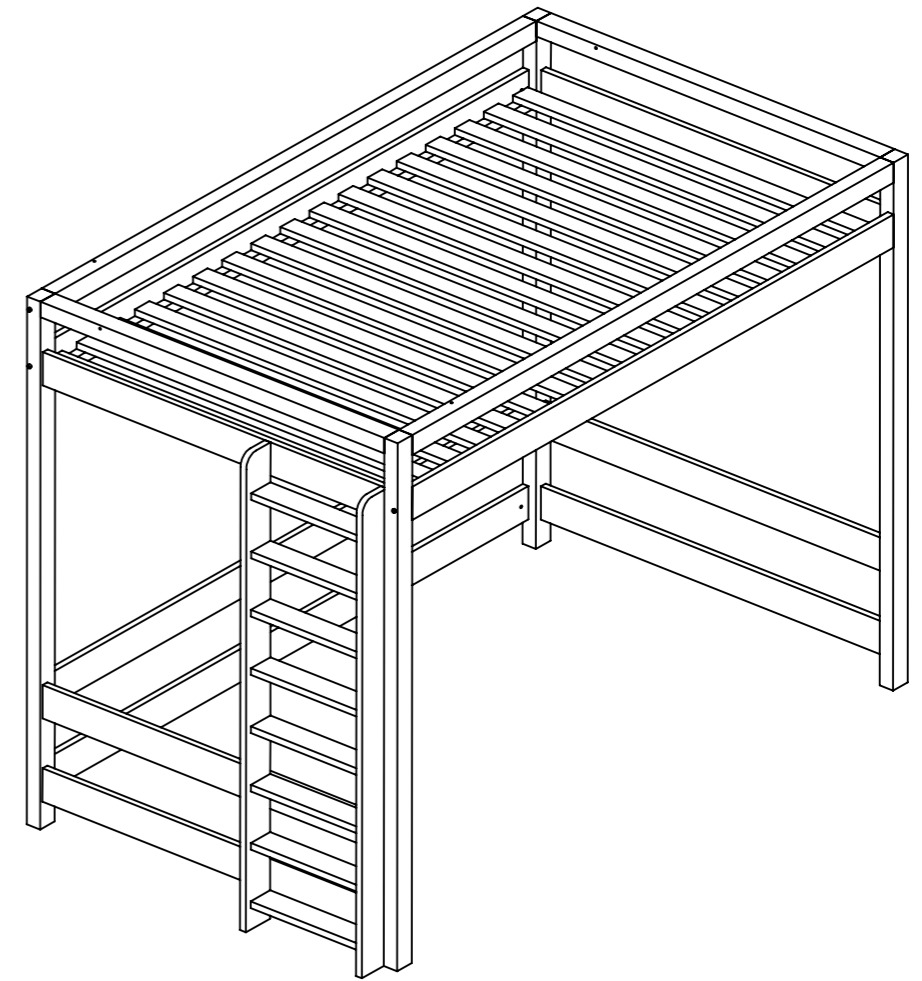
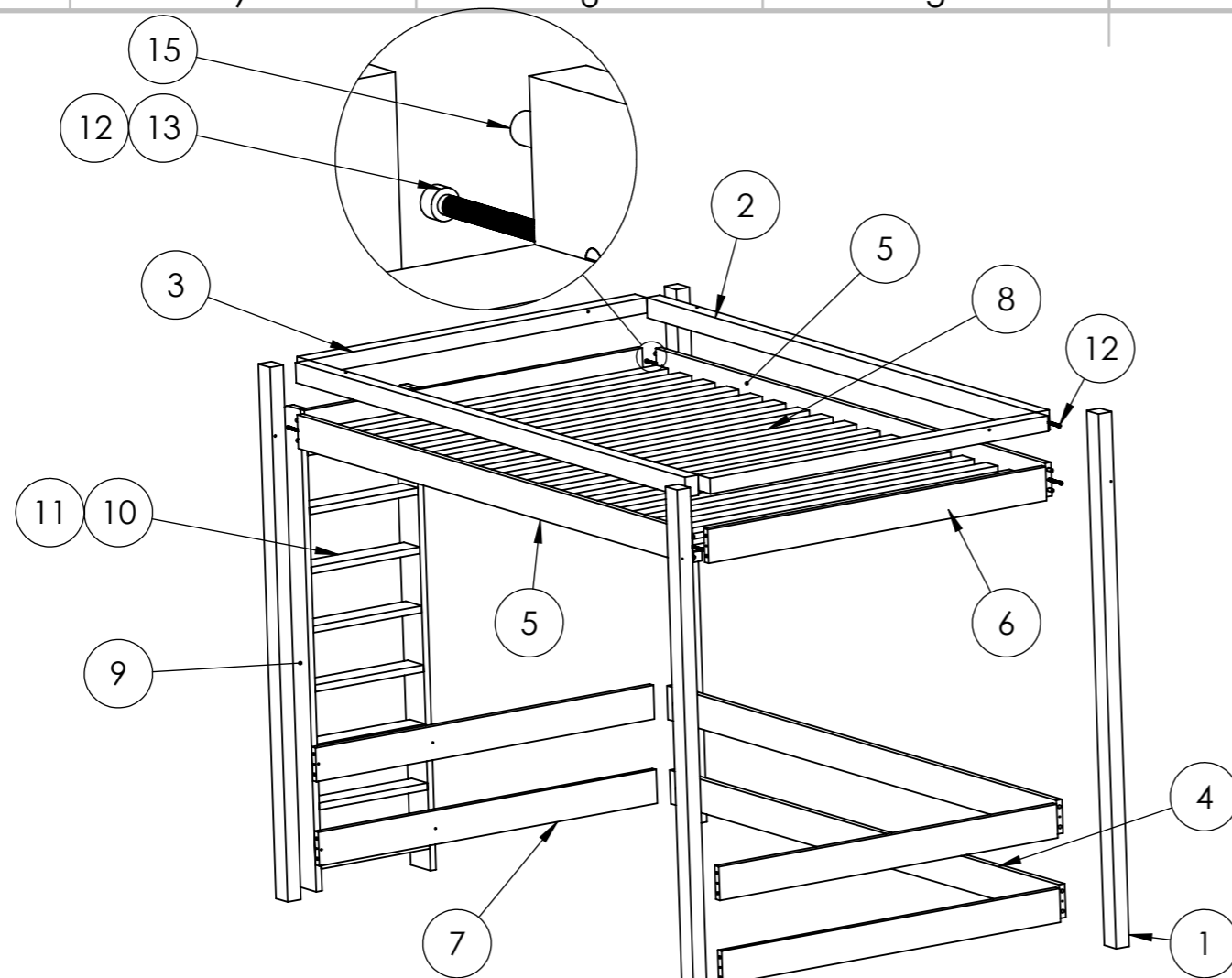

POPIS:

DĚKUJEME VÁM ZA ZAKOUPENÍ NAŠEHO VÝROBKU. PO VYBALENÍ JEDNOTLIVÝCH DÍLŮ Z KRABICE NEJDŘÍVE POMOCÍ Kladívka NAKLEPEME DŘEVĚNÉ KOLÍKY Č.15 DO VŠECH BOČNIC A PŘÍČEK, TAK JAK JE VYZNAČENO NA OBRÁZKU V TOMTO NÁVODU. DÁLE DO BOČNIC A PŘÍČEK VLOŽÍME VÁLEČKOVOU MATICI Č.13 DO PŘEDVRTANÝCH OTVORŮ, JAK JE OPĚT VYOBRAZENO V TOMTO NÁVODU. PŘI VKLADÁNÍ TĚTO MATICE JE VELMI DŮLEŽITÉ, ABY ZÁŘEZ NA MATICI BYL ORIENTOVÁN SMĚREM NAHORU Z DŮVODU POTŘEBNÉHO NÁTOČENÍ MATICE ŠROUBOVÁKEM PŘI SAMOTNÉ MONTÁŽI POSTELE. DALŠÍ DŮLEŽITOU VĚCÍ JE UMÍSTĚNÍ PŘÍČEK, KTERÉ SI ZÁKAZNÍK MUSÍ URČIT SÁM, NA KTERÉ STRANĚ POSTELE BUDE UMÍSTĚN ŽEBŘÍK. NA STRANĚ, KDE MÁ BYT ŽEBŘÍK UPEVNĚN JE POTŘEBA UMÍSTIT PŘEDVRTANÉ PŘÍČKY Č.7 A NA PROTILEHLÉ STRANĚ ZASE PŘÍČKY, KTERÉ PŘEDVRTANÉ NEJSOU Č.6 (OPĚT VYOBRAZENO NA OBRÁZKU V NÁVODU). TAKTO PŘIPRAVENÉ DÍLY MŮŽEME POMOCÍ NÁBYTKOVÝCH ŠROUBŮ Č.12 SPOJIT S NOHAMA POSTELE Č.1 A VŠE PEČLIVĚ DOTÁHNEME IMBUS KLÍČEM Č.19. ROVNOMĚRNĚ ROZLOŽÍME DESKY ROŠTU NA PŘEDEM PŘIPRAVENÉ HRANOLKY SPOJENÉ S BOČNICÍ A ZAJISTÍME VRUTY Č.17.

MONTÁŽ ŽEBŘÍKU

PO MONTÁŽI POSTELE JE JEŠTĚ POTŘEBNÁ SAMOTNÁ MONTÁŽ ŽEBŘÍKU. DO DODANÝCH DÍLŮ ŽEBŘÍKU tzv. NÁŠLAPŮ S PŘEDVRTANÝMI OTVORY 8mm Č.11. POMOCÍ Kladívka NAKLEPEME DŘEVĚNÉ KOLÍKY Č.14 A K TAKTO PŘIPRAVENÝM NÁŠLAPŮM PŘIŘAZÍME Z JEDNĚ I Z DRUHÉ STRANY BOČNÍ DESKY ŽEBŘÍKU Č.9 A OSTATNÍ NÁŠLAPY S OTVORY 5mm Č.10 PŘÍŠROUBUJEME POMOCÍ IMBUS KLÍČE Č.19 A KONFIRMÁTŮ Č.16 OPĚT MEZI BOČNÍ DESKY. NAKONEC TAKTO ZKOMPLETOVANÝ ŽEBŘÍK POMOCÍ VRUTŮ Č.18 PŘÍŠROUBUJEME K POSTELI NA TU STRANU, KDE MÁME PŘÍČKY S PŘEDVRTANÝMI OTVORY. PO PŘÍŠROUBOVÁNÍ, VRUTY PŘELEPÍME DODANÝMI KRYTKAMI Č.20.

20	Krytka malá	18		ks
19	Klíč	1	(K)	ks
18	Vrut 4x50	6	(V1)	ks
17	Vrut 4x40	32	(V2)	ks
16	Konfirmát 7x50	12		ks
15	Kolík 10x40	36	(C1)	ks
14	Kolík 8x35	12		ks
13	Válčková matice M6	28	(N)	ks
12	Nábytkový šroub M6x90	28	(S)	ks
11	Žebřík - nášlap d8mm	3		ks
10	Žebřík - nášlap d5mm	3		ks
9	Žebřík - boční deska	2		ks
8	Rošt	1		ks
7	Předvrtaná příčka	3		ks
6	Příčka	3		ks
5	Bočnice s hranolem	2		ks
4	Bočnice bez hranolu	2		ks
3	Příčka - hranol	2		ks
2	Bočnice - hranol	2		ks
1	Noha	4		ks

Pozice	Název	Ks.	Poznámka	Jedn.
POKUD NEJÍ UVEDENO JINAK: JEDNOTKY JSOU V MILIMETRECH		OPRACOVÁNÍ:		ODSTRANIT OSTRÉ HRANY
DRSNOST:		NEUPRAVOVAT MĚŘÍTKO VÝKRESU		ZMĚNA
TOLERANCE:				
LINEÁRNÍ:				
ÚHLOVÁ:				
JMÉNO	PODPIS	DATUM	NÁZEV:	
NAVRHL				
PŘEZKOUSEL				
SCHVÁLIL				
VÝROBA				
Z. JAKOSTI		MATERIÁL:	Č. VÝKRESU	A3
			Vali	
		HMOTNOST:	MĚŘÍTKO:1:50	LIST 1 Z 2 LISTŮ

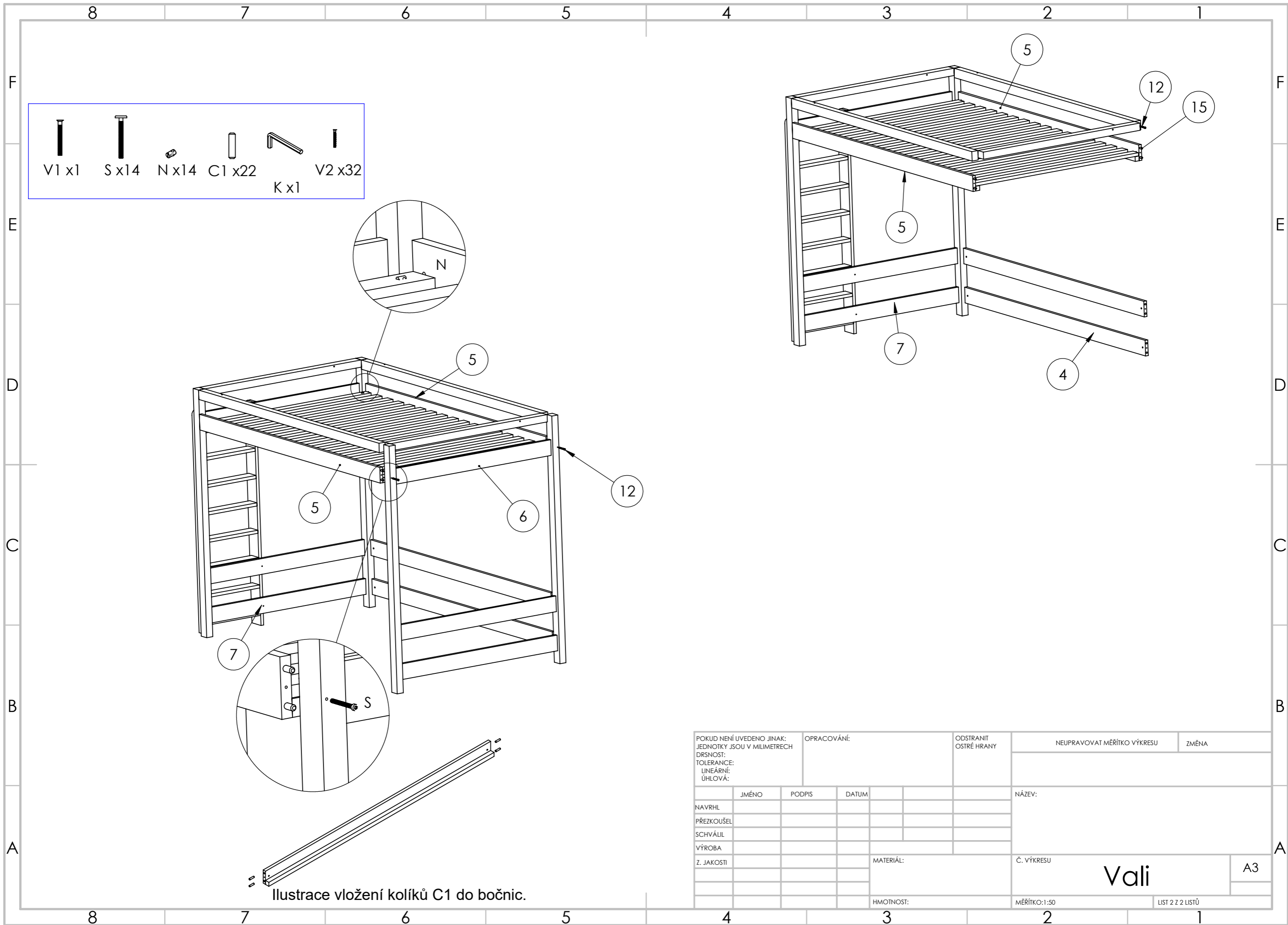

- V1 x1
- S x14
- N x14
- C1 x22
- K x1
- V2 x32

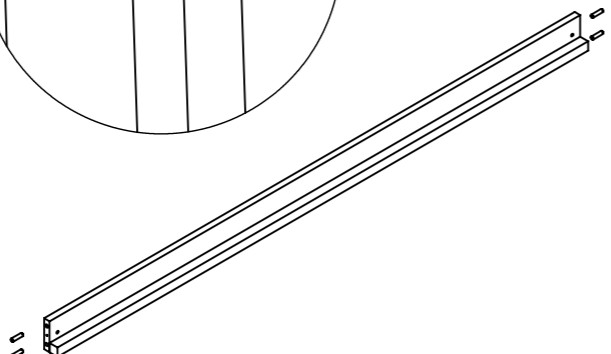
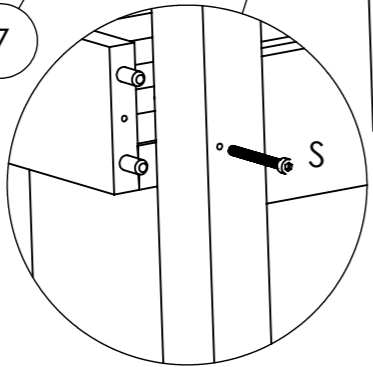
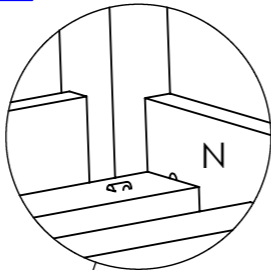

Ilustrace vložení kolíků C1 do bočnic.

POKUD NENÍ UVEDENO JINAK: JEDNOTKY JSOU V MILIMETRECH		OPRACOVÁNÍ:		ODSTRANIT OSTRÉ HRANY	NEUPRAVOVAT MĚŘÍTKO VÝKRESU	ZMĚNA
DRSNOST: TOLERANCE: LINEÁRNÍ: ÚHLOVÁ:						
NAVRHL	JMÉNO	PODPIS	DATUM	NÁZEV:		
PŘEZKOUSEL						
SCHVÁLIL						
VÝROBA						
Z. JAKOSTI				MATERIÁL:	Č. VÝKRESU	A3
				HMOTNOST:	MĚŘÍTKO:1:50	LIST 2 Z 2 LISTŮ

Vali